

► Obecný popis stroje

Ohýbačka profilů a trubek MC400 Nargesa obsahuje velmi pevný svařovaný ocelový rám, narozdíl od jiných strojů není vyrobena z litiny. Je ideální pro výrobu přírub, skleníků, zábradlí, stolů, židlí, dveří, oken ..., větracích otvorů ... S tímto strojem jste schopni vytvářet nesčetné množství rádiusových tvarů na všech profilech a trubkách. Robustnost, průměr os, ohýbací kapacita a další vlastnosti, činí z tohoto stroje jeden z nejlepších ohýbacích strojů na trhu v kategorii tří trakčních válců, což je nezbytný předpoklad pro práci s trubkami a dosažení dokonalé úpravy.



► ukázkové video stroje



► navštivte naše webové stránky pro stažení katalogu a manuálu tohoto stroje

DOWNLOAD DOCUMENTS

- > Tři trakční válce jsou ideální a nezbytné pro ohýbání trubek a profilů s hladkým povrchem, tak aby nedošlo k poškození jejich povrchu.
- > Bezpečný přenos síly tvrzenými pastorky.
- > Osy válců jsou vyrobeny ze speciálně upravené a tvrzené ocele.
- > **Max. ohýbací kapacita trubek:** 2-1/2 palce nebo 63.5mm.
- > Nastavení míry ohybu je umístěno stranou spodních válců, to umožňuje provádět ohýbání o menších průměrech a lepší využití materiálu než u jiných ohýbacích strojů.
- > Stroj je dodáván s 9 standardními válci, pomocí kterých můžete ohýbat všechny druhy profilů. Čtvercový a obdélníkový jekl, plnou čtvercovou, kulatou a obdélníkovou tyč, profil U/T, úhelník, pásovinu, atd. ...
- > Pozice válců lze odečítat na milimetrovém pravítku.
- > Možnost nastavení horizontální nebo vertikální pracovní polohy. (V závislosti na pozici pracovního stolu)
- > Boční korekční válečky pro ovládání ohýbání a spirálové ohýbání.
- > Pro jednofázový stroj si vyžádejte kalkulaci.

Robustnost, průměr os, ohýbací kapacita a další vlastnosti, činí z tohoto stroje jeden z nejlepších ohýbacích strojů na trhu.

Všechny naše výrobky jsou vyráběny v našich závodech ve Španělsku. Hydraulické a elektronické součástky jsou zcela standardní od špičkových evropských výrobců s technickou podporou po celém světě: Rexroth, Bosch, Roquet, Schneider Electric, LG, Telemecanique, Pizzato atd.

► Technické parametry

Výkon motoru	1,1 KW / 1,5 CV
Napěťová soustava	230 / 400 V
Rychlost otáčení válců	7 r.p.m.
Průměr os	40 mm
Průměr válců	130 mm
Použitelná délka os	80 mm
Rozměry	650x740x1260 mm
Hmotnost	365 Kg

► Balení stroje

Počet palet: 1

Šířka: 650 mm

Objem: 0,70 m³

Délka: 740 mm

Váha netto: 365 Kg

Výška: 1360 mm

Váha brutto: 380 Kg

Kód sazebníku: 84622998

Další podrobnosti:

- > Stroj je umístěn na paletě pro snadnou manipulaci nebo skladování
- > Stroj je dodáván kompletně sestavený
- > Balení na ocelové paletě ve třívrstevném kartonovém obalu vhodné i pro námořní dopravu.
- > **Volitelně:** Balení ve dřevěném boxu NIMF15.

► Rozměry stroje

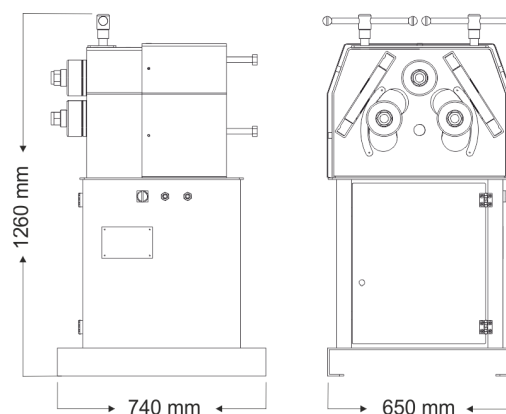

► Standardní výbava



Stroj je dodáván s 9 standardními válci, pomocí kterých můžete ohýbat všechny druhy profilů. Čtvercový a obdélníkový jelek, plnou čtvercovou, kulatou a obdélníkovou tyč, profil U/T, úhelník, pásovinu, atd. ...

Mezery mezi válci se nastavují výměnnými podložkami s rozdílnou výškou, to umožňuje ohýbat různé velikosti profilů.

► Volitelná výbava

Sada tvrzených ocelových válců

Sada tří sad tvrzených ocelových válců pro ocelové a nerezové trubky, pro sílu materiálu větší než 2 mm.

Pro trubky

v mm	ISO v mm	standardní palce	Whitwort palce
(25+30)	(17,2+21,3)	(1/2"+3/4") = (20,956 + 26,442 mm)	(1/2"+1"1/4") = (12,700 + 31,751 mm)
(20+35)	(33,7+26,9)	(3/8"+1") = (16,663 + 33,250 mm)	(1"+3/4") = (25,401 + 19,051 mm)
40	42,4	1"1/4 = 41,912 mm	1"1/2 = 38,101 mm
50	48,3	1"1/2 = 47,805 mm	2" = 50,802 mm
60	60,3	2" = 59,616 mm	2"1/2 = 63,502 mm

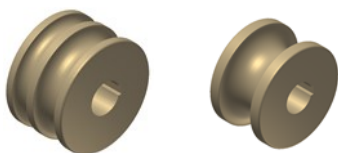

1" = 33,250 mm 1" WHITWORT = 25,401mm Hmotnost: od 6 do 13 Kg

Pokud jsou rozměry trubky malé, jsou v jednom válci obsaženy dvě velikosti. např. (20+30) nebo (1/2"+1"1/4)

Doporučujeme velmi dobře vyčistit válce před použitím nerezové oceli, tak aby nedošlo ke kontaminaci trubek.

Sada válců ze sustarinu

Sada 3 válců ze sustarinu pro nerezové trubky, hliník a choulostivé materiály se silou stěny nižší než 2.5 mm.

Pro trubky v mm.

(25+30) - (20+35) - 33 - 40 - 43 - 50 - 50,8 - 60













1" = 33,250 mm 1" WHITWORT = 25,401mm Hmotnost: 2,5 Kg

Pokud jsou rozměry trubky malé, jsou v jednom válci obsaženy dvě velikosti. např. (20+30) nebo (1/2"+1"1/4)

Válce ze sustarinu nepoškozují ani nekontaminují ohýbané trubky.

Na vyžádání lze vyrobit i jiné rozměry

► Ohýbací kapacita

Profil	MC150B		MC200		MC400		MC200H		MC650	
	Rozměr	Min. poloměr	Rozměr	Min. poloměr	Rozměr	Min. poloměr	Rozměr	Min. poloměr	Rozměr	Min. poloměr
	50 x 8	300	50 x 10	300	50 x 10	250	60 x 10	200	100 x 20 80 x 20	1250 450
	60 x 20	200	80 x 20	150	80 x 20	150	80 x 20	150	100 x 25 80 x 20	350 200
	25 x 25	200	30 x 30	200	30 x 30	150	30 x 30	150	45 x 45 25 x 25	300 200
	40 x 40 x 3	350	50 x 50 x 3	700	50 x 50 x 3	600	50 x 50 x 3	450	70 x 70 x 4 40 x 40 x 3	750 350
	40	200	40	200	40	150	40	200	80 * 70 40	500 400 150
	40	250	40	250	40	200	40	250	80 * 60 40	500 400 150
	50	200	60	300	60	225	60	225	120 80	600 400
	50	250	60	300	60	225	60	225	120 80	700 400
	40	500	40	420	40	200	40	300	70 40	600 250
	25	180	30	150	30	150	30	150	50 25	300 175
	40 x 2 * 50,8 x 3 * = 2" x 3 *	300 600 600	40 x 2 * 63,5 x 3 * = 2 1/2" x 3 *	250 500 500	40 x 2 * 63,5 x 3 * = 2 1/2" x 3 *	200 450 450	40 x 2 * 76,2 x 2 * = 3" x 2 *	200 500 500	88,9 x 4 * 101,6 x 3 * = 4" x 3 *	700 700 700

* Volitelné válce

► Horizontální ohýbání s MC400



Změna pozice je ideální pro práce s velkým průměrem nebo v prostorách s nedostatkem výšky. 90% našich zákazníků používá naše stroje vertikálně. Při dostatku prostoru kolem stroje, je vždy lepší pracovat ve vertikálním režimu, protože je pro obsluhu mnohem pohodlnější.

► Naš výrobní program ohýbacích strojů pro trubky a profily

Stroje na ohýbání trubek a profilů Nargesa se dvěma nebo třemi trakčními válci, hydraulickým nebo mechanickým systémem, jsou ideální pro vytváření všech druhů ohybů, křivek, tvarů na různých trubkách a profilech bez ohledu na použitý materiál, hliník, nerez, ocel, měď, pozinkovaných trubek pro výrobu schodišť, trubkových spirál, přírub pro potrubí, skleníků, zábradlí, stolů, židlí, dveří a dokonce i oken.



MC150B



MC200



MC200H



MC400



MC650

► Záruka

Na stroje Nargesa je poskytována záruka v délce 36 měsíců za předpokladu, že je zákazník zaregistruje na našich webových stránkách. V opačném případě je záruka pouze jeden rok. Tato skutečnost platí pro všechny komponenty po dobu 3 let. Záruka se nevztahuje na vady způsobené nesprávným používáním stroje. Práce, přeprava od a k zákazníkovi a případné opravy nejsou v této záruce zahrnuty.

Partneři



Všechny výrobky společnosti Nargesa jsou v souladu s normami CE a předpisy pro výrobu průmyslových strojů